

floorhub

floor plan as a service

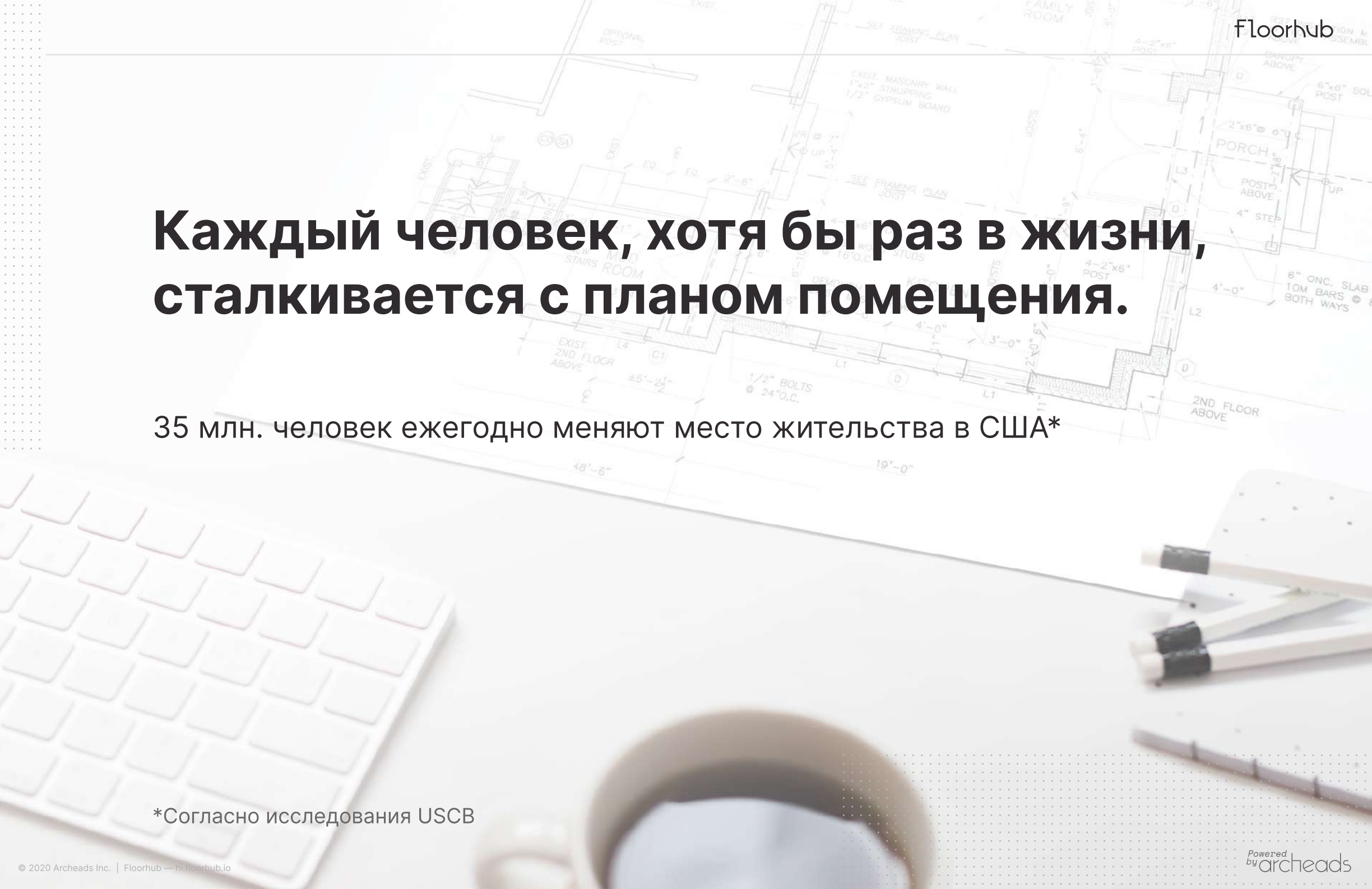



Каждый человек, хотя бы раз в жизни, сталкивается с планом помещения.

35 млн. человек ежегодно меняют место жительства в США*

*Согласно исследования USCB

Геймификация

до **\$150** цена за 1 планировку

~100% статичные изображения



Floorhub

База данных интерактивных
планов помещений

*

* Согласно исследованию National Association of REALTORS® .

Вовлечение клиента

Картинка

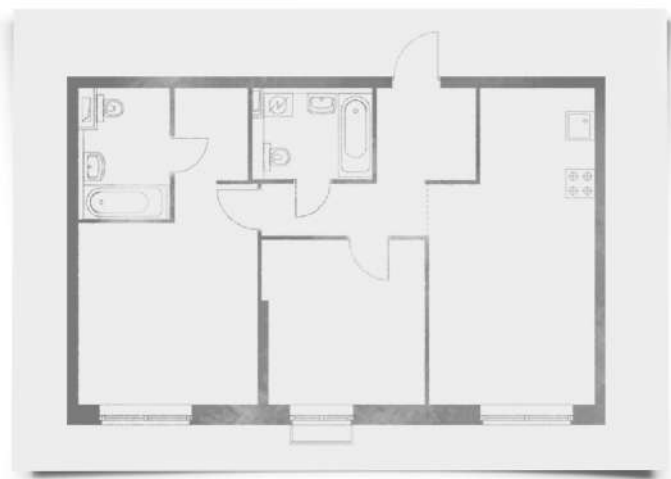

Длительность сессии 25-30 секунд

Интерактивный план



- В среднем 3 сессии общей продолжительностью ~10 минут
- Увеличение конверсии на 15%
- использование после заезда в квартиру

Интерактивные планировки — Новые возможности

Клиенты могут взаимодействовать с планом прямо у вас на сайте:

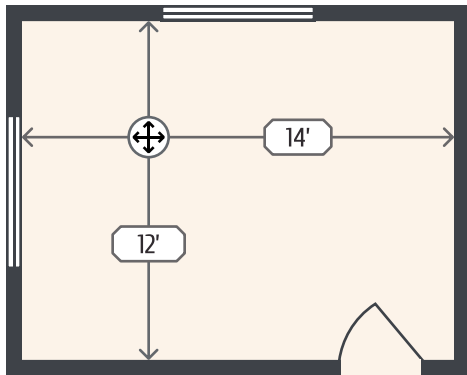

Интерактивная
рулетка

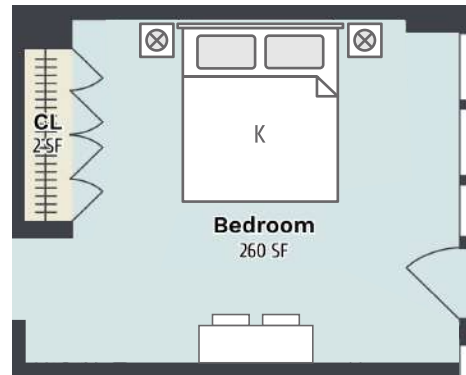

Автоматическая
генерация мебельной
планировки

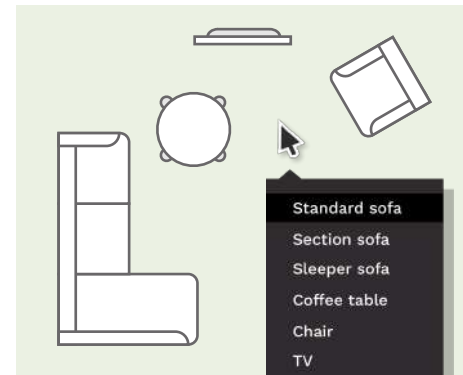

Добавление мебели и
предметов интерьера

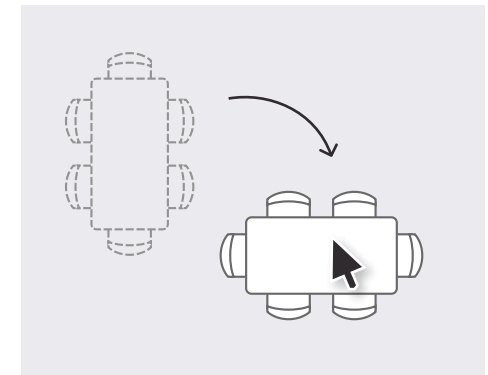

Редактор

Автоматизация процесса оцифровки планов помещений с помощью машинного обучения

- Увеличение скорости **X12**
- Определение масштаба с точностью ~ **97%**
- Единый стандарт
- Расчет площадей с помощью алгоритмов
- Сбор данных о площадях, размерах и вместимости



Возможность делиться и API интеграция на любую платформу

Доступность

- В один клик на сайте или по ссылке
- Без установки ПО
- Без специальных навыков
- Экспорт CAD/link/png/pdf

Аналитика пользовательского опыта

- Планировочные предпочтения
- Тренды и тенденции

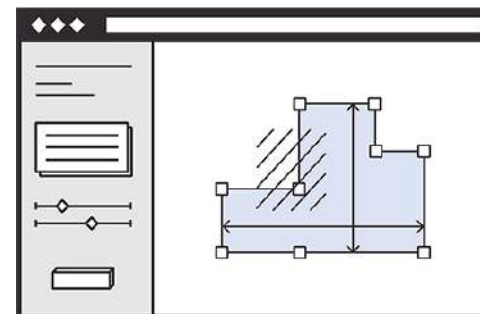
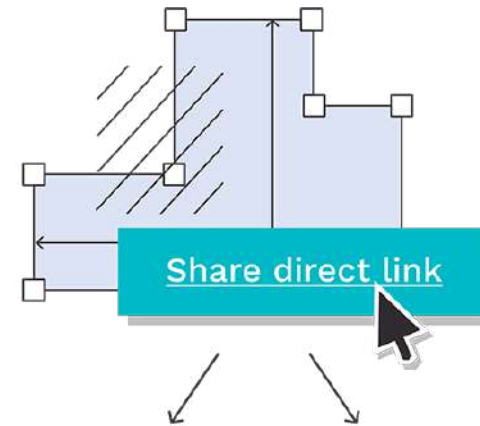

Link to your client

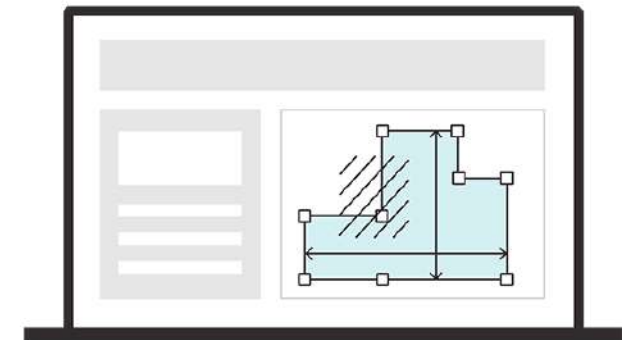

Integrate in your website

Облачная база данных

- ✓ Планы помещений
- ✓ Информация о зданиях и помещениях
- ✓ Детальная информация о площадях
- ✓ История изменений планировок
- ✓ История сделок
- ✓ Паттерны планировочных решений

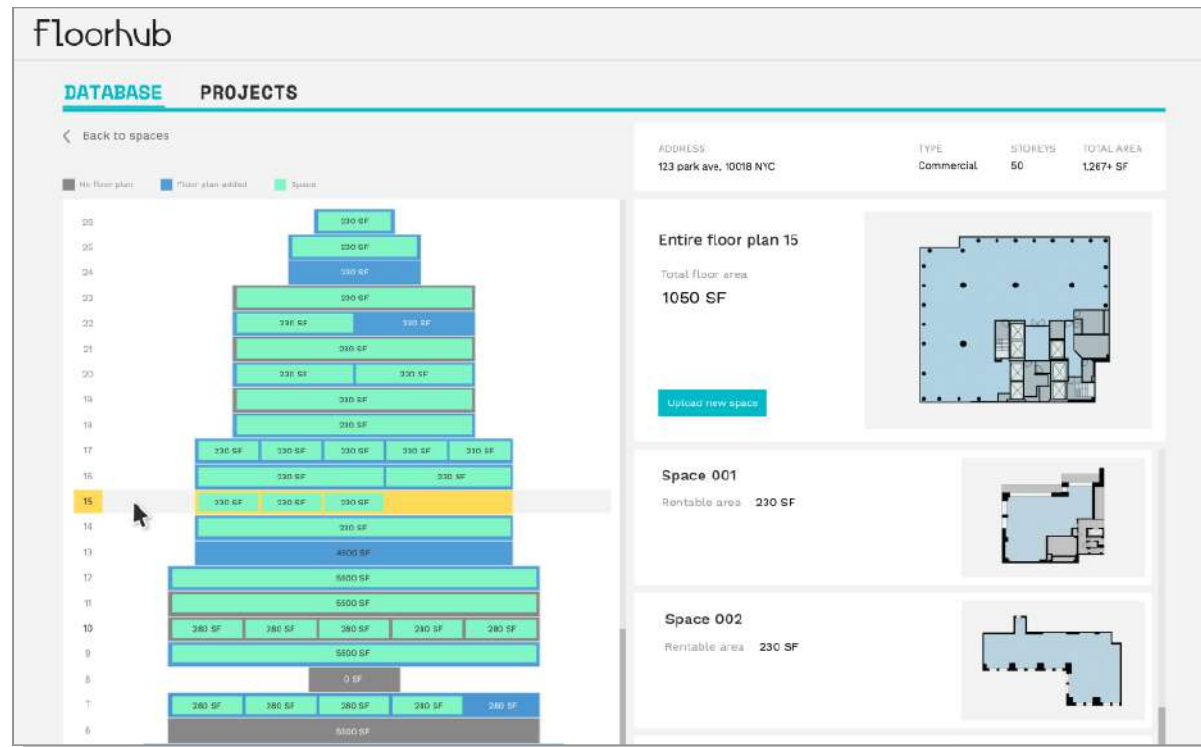

Filter by status:

ADDED	USER	STREET	CITY	ZIP CODE	FLOOR	SUITE	SF	TYPE
10/07/2020	-	250 W 26th St	New York	10001	2	202	2 700+	Office
10/07/2020	-	250 W 26th St	New York	10001	2	201	2 900+	Office
22/06/2020	-	785 5th Ave	New York	10022	10	10A	-	Apartment
22/06/2020	-	141 E 55th St	New York	10022	10	10H	-	Apartment
22/06/2020	-	141 E 55th St	New York	10022	9	9C	-	Apartment
22/06/2020	-	141 E 55th St	New York	10022	9	9A	-	Apartment
22/06/2020	-	141 E 55th St	New York	10022	8	8F	-	Apartment
22/06/2020	-	141 E 55th St	New York	10022	8	8D	-	Apartment
22/06/2020	-	141 E 55th St	New York	10022	4	4B	-	Apartment
22/06/2020	-	141 E 55th St	New York	10022	3	3G	-	Apartment
22/06/2020	-	141 E 55th St	New York	10022	3	3F	-	Apartment
22/06/2020	-	139 W 123rd St	New York	10027	4	4F	-	Apartment
22/06/2020	-	139 W 123rd St	New York	10027	3	3R	-	Apartment
22/06/2020	-	139 W 123rd St	New York	10027	3	3F	-	Apartment
22/06/2020	-	139 W 123rd St	New York	10027	2	2R	-	Apartment

01 02 03 04 05

Нам доверяют агенты из ведущих компаний



CENTURY 21
Metropolitan

COMPASS



verus|realestate

IPMS INTERNATIONAL
PROPERTY
MEASUREMENT
STANDARDS



"At GZB we have started using Floorhub and made a huge impact on our work: our clients' retention grew up as people now can play with interactive floor plans and envision their future homes even before seeing them. We send a new type of floor plans to our prospects and even our landlords are enjoying the process of being engaged to optimize the space in their properties.

All let at the time of quarantine when everyone has to stay home. Your business doesn't have to lockdown and Floorhub will definitely help you to stay active."

Alexander Zakharin

Managing director at GZB Realty



Floorhub



hi.floorhub.io 

+7 966 060 02 97



220E 23rd st, New York, NY 10010 Suite #400

Powered
by **archheads**